

Manuales de montaje

¿Qué hay en la caja?

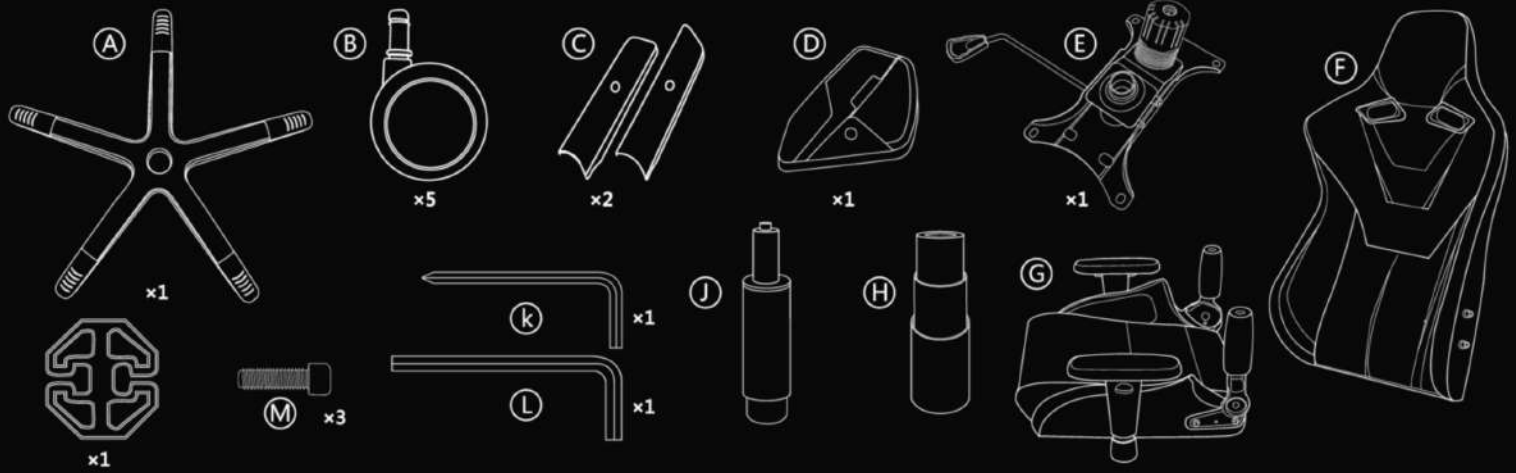

A – Base con ruedas | B – Ruedas | C – Cubiertas laterales superiores | D – Cubierta lateral inferior | E – Mecanismo | F – Respaldo | G – Asiento con reposabrazos preinstalados | H – Tapa de pistón de gas | J – Pistón de gas hidráulico | K – Llave Allen pequeña (llave hexagonal) | L – Llave Allen grande (llave hexagonal) | M – Tornillos de tapa lateral | N – Clip de mariposa

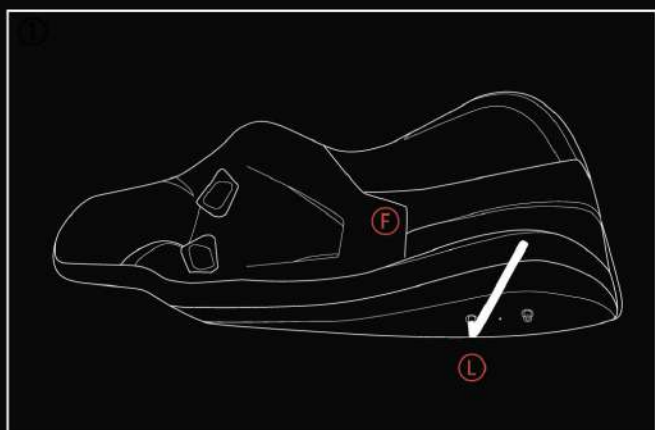

Para comenzar el montaje, saque el respaldo de la silla (F) de la caja y retire el plástico protector. A continuación, retire los tornillos preinstalados de 5 mm del respaldo con la llave hexagonal grande (L) en el lado derecho del respaldo.

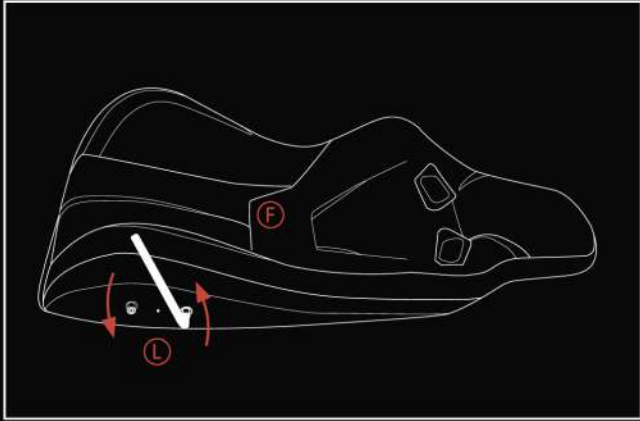

Repita el paso 1 en el lado izquierdo de la silla. Guarde los tornillos.

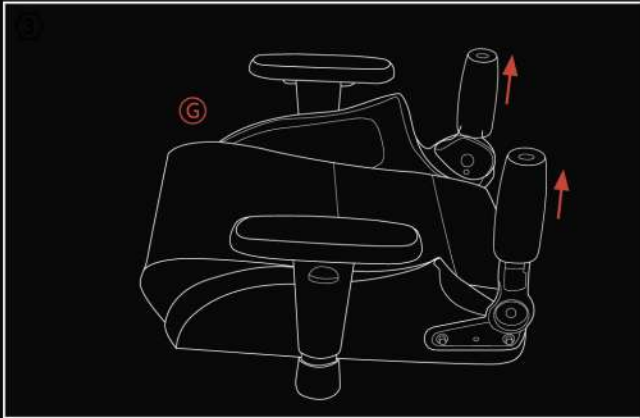

Saque el asiento de la silla de la caja y retire el plástico protector. A continuación, retire la espuma protectora de los soportes laterales de metal.

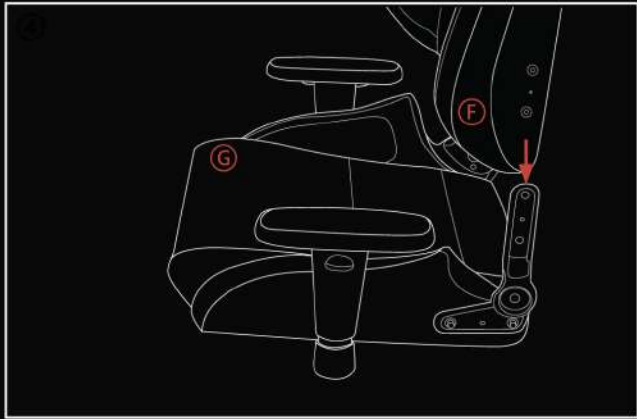

Alinee el respaldo con el soporte en el lado izquierdo de la silla.

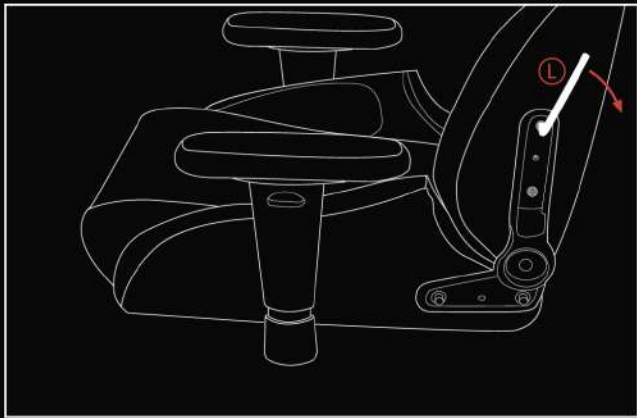

Fije el respaldo con los tornillos de 5 mm que guardó en el paso 1 y la llave hexagonal grande (L), atornillándolos sin apretar.

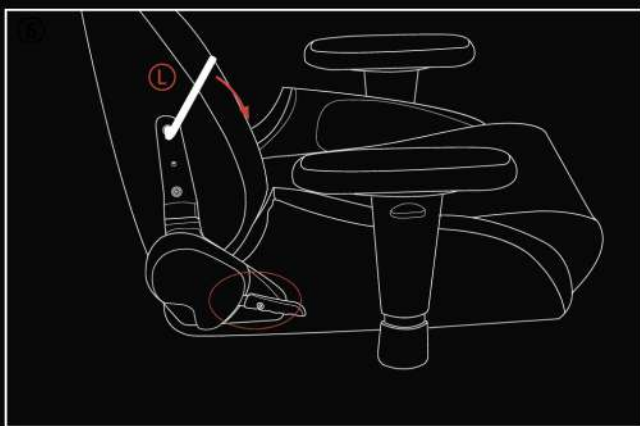

Por razones de seguridad, evite tirar de la palanca de inclinación en el lado derecho hasta que el respaldo esté bien instalado. Alinee el respaldo con el soporte en el lado derecho de la silla. Acople el respaldo con los tornillos de 5 mm que guardó en el paso 2 y la llave hexagonal grande; apriete los tornillos del lado izquierdo y del lado derecho ahora.



Con la llave hexagonal pequeña (K) y los tornillos de la cubierta lateral, monte las cubiertas laterales inferior (D) y superior (C) en el lado izquierdo de la silla.

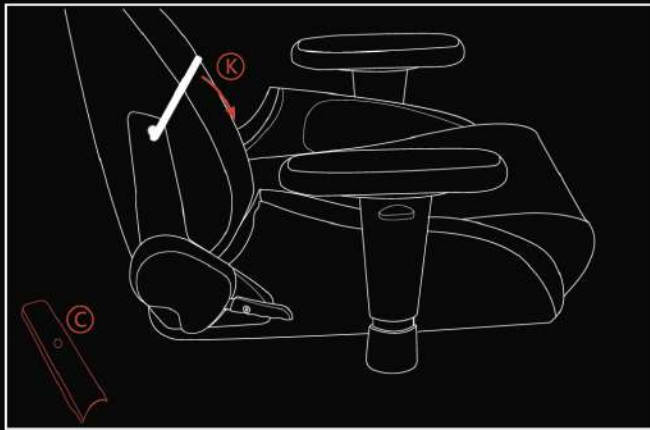

Con la llave hexagonal pequeña (K) y los tornillos de la cubierta lateral, monte la cubierta lateral superior (C) restante en el lado derecho de la silla.

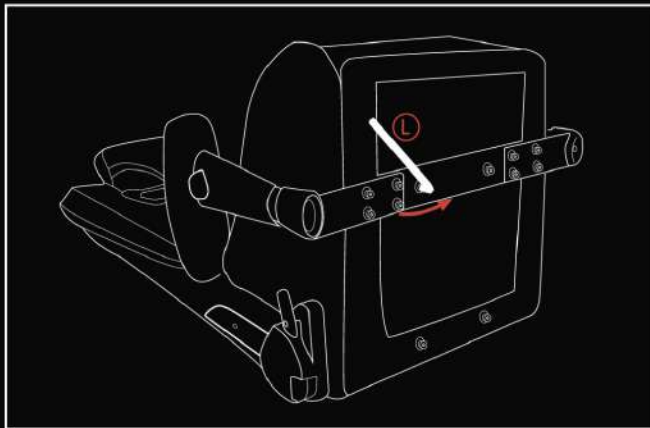

Es hora de montar el mecanismo (E) al asiento. Comience por quitar los tornillos preinstalados de la parte inferior del asiento con la llave hexagonal grande (L), consérvelos.

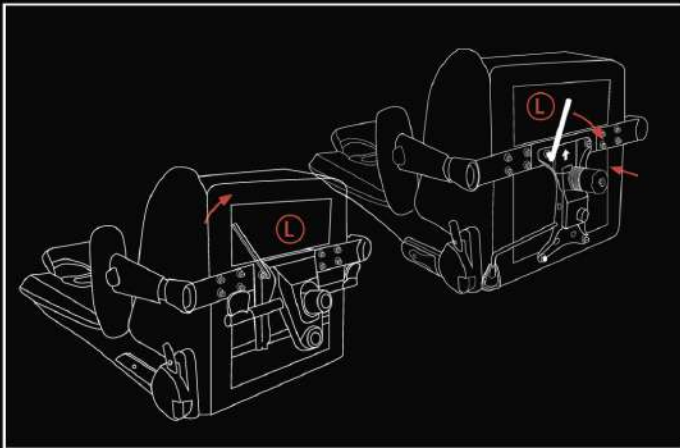

Dependiendo del modelo de silla que haya adquirido, encontrará el mecanismo avanzado (izquierda) o el mecanismo estándar (derecha) en la caja. Asegúrese de que el mecanismo se instale hacia la parte delantera del asiento: la palanca de ajuste de altura debe estar en el lado izquierdo y la perilla redonda grande para ajustar la tensión del balanceo siempre está hacia la parte delantera de la silla. Alinee el mecanismo con los orificios del asiento y utilice los tornillos que guardó en el paso 9 para montarlo de manera segura.

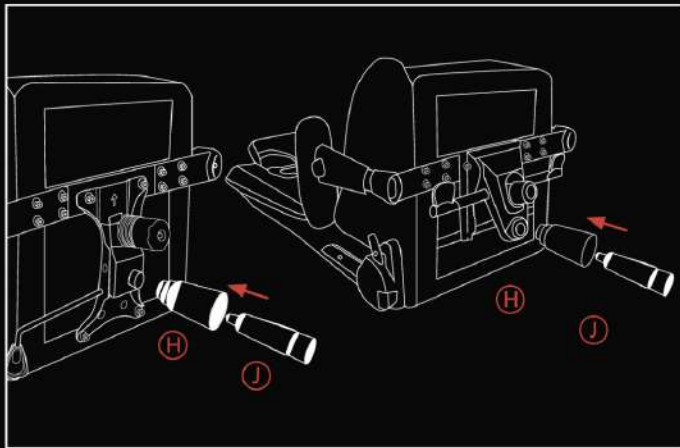

Retire la tapa roja del pistón de gas hidráulico (J) (si existe) y coloque la tapa del pistón de gas (H) sobre el pistón de gas. Introduzca el pistón de gas en el mecanismo.

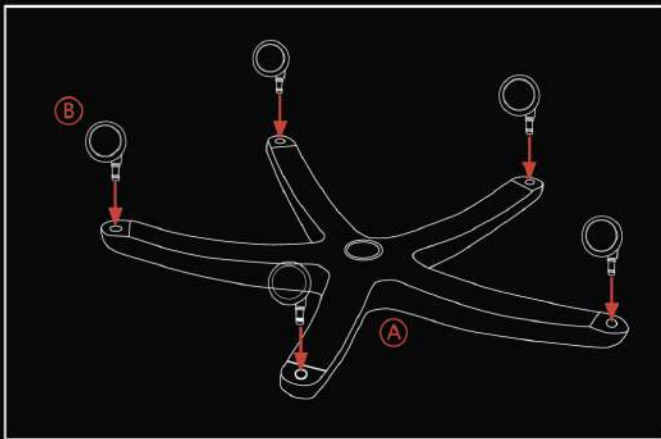

Coloque la base (A) al revés e inserte las ruedas (B).

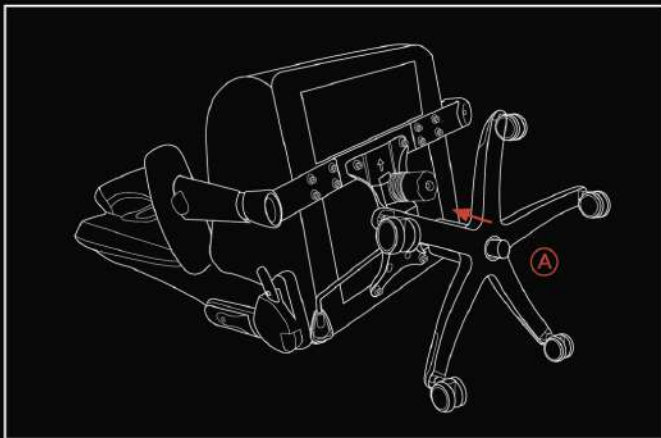

Levante la base con ruedas e inserte el pistón de gas hidráulico en el orificio de la base con ruedas. Con cuidado, incline la silla hacia arriba mientras sostiene la base y colóquela en posición vertical. ¡Montaje completado! Ahora conozcamos su nueva silla AKRacing y realicemos los ajustes necesarios para lograr la máxima comodidad.